

**Tambor**



**GARANTÍA**  
**4 AÑOS**  
**o**  
**130MIL**  
**KILOMETROS**











**SERIE 300**  
**EURO 3**  
**TURBO INTERCOOLER**

# HINO SERIE 300

**MODELO**  
XZU600L- WKMMJ3 (XZ55C-2)

**MODELO**  
XZU650L- WKMMJ3 (XZ55L-2)

 <b>Motor</b>	N04C-WF Desplazamiento: 4,009 litros Potencia: 116 PS @ 2,500 rpm Torque: 324 Nm @ 1,600 rpm	
	Diésel, 4 cilindros en línea, 16 válvulas, turbo + intercooler, inyección electrónica de riel común EURO 3	
 <b>Peso Bruto Vehicular combinado</b>	5,500 Kg (5.5 ton)	
<b>Capacidad de Ejes</b>	( Delantero) 2,600 kg (2.6 ton) (Trasero) 4,400 kg (4.4 ton)	
 <b>Embrague</b>	Disco simple; 300 mm de diámetro, con ajustador automático	
 <b>Freno de Servicio</b>	Hidráulicos, tipo tambor en las cuatro (4) posiciones, con LSPV* en el eje trasero para un frenado más eficiente; ABS opcional	
<b>Freno de Estacionamiento</b>	Mecánico, localizado a la salida del eje de la transmisión	
 <b>Suspensión delantera</b>	Muelles semi elípticos con amortiguadores de doble acción	
<b>Suspensión Trasera</b>	Muelles principales + muelles auxiliares semi elípticos, con amortiguadores de doble acción	
 <b>Neumáticos</b>	7.00R16-10PR	
 <b>Transmisión</b>	RE50 / Manual de 5 vel. hacia adelante + 1 de retroceso Relación: 5.342 - 0.712	
 <b>Seguridad y Confort</b>	Timón ajustable (inclinación y altura); asiento del conductor ajustable; aire acondicionado y equipo de sonido (AM/FM/AUX/USB/BT) de fábrica; cabina tipo EGIS** con barras de protección contra impactos en las puertas; tablero con información múltiple; luces halógenas con ajuste de nivel; luces de neblina tipo LED Cinturones de seguridad de tres puntos (asientos del conductor y pasajero) y de dos puntos para el asiento central	

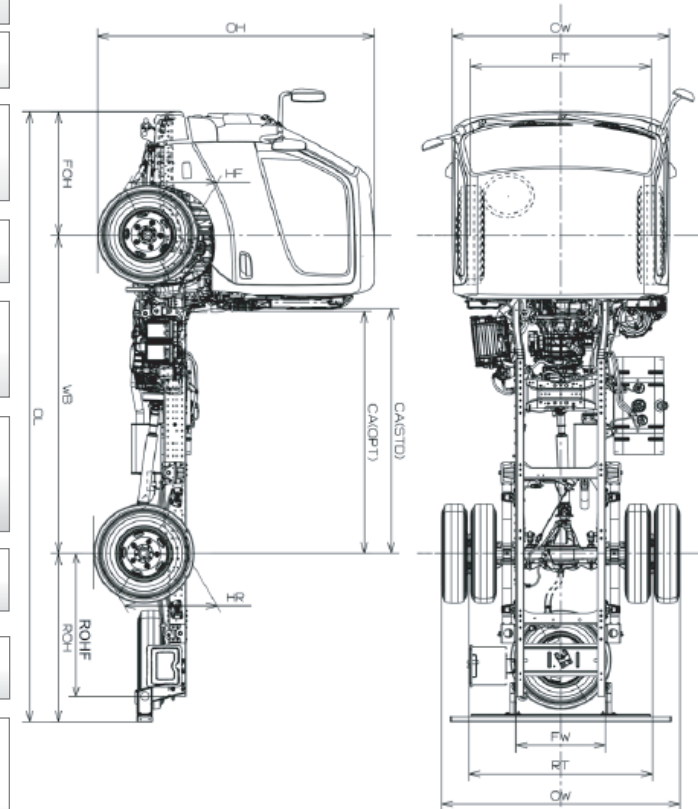

<b>Longitud de Chasis</b>	3,080 mm (10.10 pies)	4,370 mm (14.33 pies)
<b>Peso del Chasis con Cabina</b>	2,135 kg (2.1 ton)	2,185 kg (2.2 ton)
<b>Carga útil</b>	3,365 kg (3.4 ton)	3,315 kg (3.3 ton)
<b>Ejes trasero ( Relación)</b>	5.833	
<b>Tanque de Combustible</b>	80 L (21.1 gal) - Tapa con llave	100 L (26.4 gal) - Tapa con llave
<b>Velocidad Máxima (opción de limitador electrónico de velocidad)</b>	102 km/h	
<b>Capacidad de subir pendientes</b>	49.2%	
<b>Sistema Eléctrico</b>	Voltaje: 25VDC (Dos baterías de 12 V conectadas en serie, 60A/h); Alternador: 60A (opción 80A)	

WB	OL	CA	OH
2,525	4,855	1,945	2,140
OW	ROH	CHASIS UTILIZABLE	
1,860	1,135	3,080	10.10 Pies

WB	OL	CA	OH
3,375	5,965	2,795	2,213
OW	ROH	CHASIS UTILIZABLE	
1,860	1,575	4,370	14.33 Pies