









# HINO SERIE 300

**MODELO**  
XZU710L- WKMQJ3 (XZ65C-2)

**MODELO**  
XZU720L- WKMQJ3 (XZ65L-2)

|  |  |  |
|--|--|--|
|  <b>Motor</b>                          | N04C-WF<br>Desplazamiento: 4,009 litros<br>Potencia: 116 PS @ 2,500 rpm<br>Torque: 324 Nm @ 1,600 rpm  |  |
|  | Diésel, 4 cilindros en línea, 16 válvulas, turbo + intercooler, inyección electrónica de riel común EURO 3   |  |
|  <b>Peso Bruto Vehicular combinado</b> | 6,500 Kg (6.5 ton)   |  |
| <b>Capacidad de Ejes</b>   | ( Delantero) 3,100 kg (3.1 ton) (Trasero) 5,100 kg (5.1 ton)   |  |
|  <b>Embrague</b>                       | Disco simple; 300 mm de diámetro, con ajustador automático   |  |
|  <b>Freno de Servicio</b>              | Hidráulicos, tipo tambor en las cuatro (4) posiciones, con LSPV* en el eje trasero para un frenado más eficiente; ABS opcional   |  |
| <b>Freno de Estacionamiento</b>  | Mecánico, localizado a la salida del eje de la transmisión   |  |
|  <b>Suspensión delantera</b>           | Muelles semi elípticos con amortiguadores de doble acción  |  |
| <b>Suspensión Trasera</b>  | Muelles principales + muelles auxiliares semi elípticos, con amortiguadores de doble acción  |  |
|  <b>Neumáticos</b>                     | 7.50R16-10PR   |  |
|  <b>Transmisión</b>                    | RE50 / Manual de 5 vel. hacia adelante + 1 de retroceso<br>Relación: 5.342 - 0.712   |  |
|  <b>Seguridad y Confort</b>           | Timón ajustable (inclinación y altura); asiento del conductor ajustable; aire acondicionado y equipo de sonido (AM/FM/AUX/USB/BT) de fábrica; cabina tipo EGIS** con barras de protección contra impactos en las puertas; tablero con información múltiple; luces halógenas con ajuste de nivel; luces de neblina tipo LED<br>Cinturones de seguridad de tres puntos (asientos del conductor y pasajero) y de dos puntos para el asiento central |  |

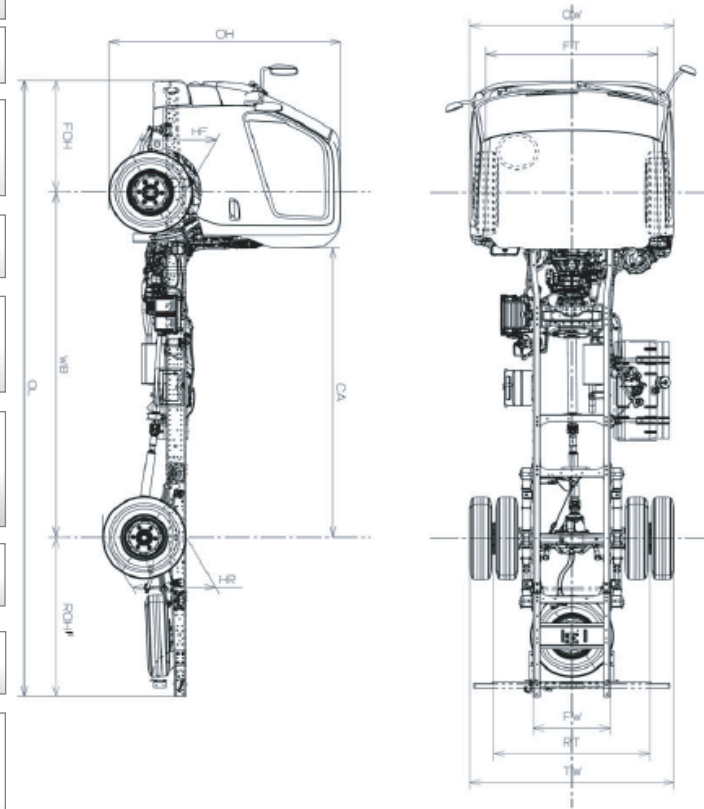

|  |   |                      |
|--|---|----------------------|
| <b>Longitud de Chasis</b>  | 4,450 mm (14.6 pies)  | 5,070 mm (16.6 pies) |
| <b>Peso del Chasis con Cabina</b>                                      | 2,440 kg (2.4 ton)  | 2,460 kg (2.4 ton)   |
| <b>Carga útil</b>  | 4,060 kg (4 ton)  | 4,040 kg (4 ton)     |
| <b>Ejes trasero ( Relación)</b>  | 5.571   |                      |
| <b>Tanque de Combustible</b>   | 100 L (26.4 gal) - Tapa con llave   |                      |
| <b>Velocidad Máxima (opción de limitador electrónico de velocidad)</b> | 110 km/h  |                      |
| <b>Capacidad de subir pendientes</b>                                   | 36.4%   |                      |
| <b>Sistema Eléctrico</b>   | Voltaje: 24 VDC (Dos baterías de 12 V conectadas en serie, 60A/h); Alternador: 60A (opción 80A) |                      |

| WB    | OL    | CA                | OH        |
|-------|-------|-------------------|-----------|
| 3,430 | 6,120 | 2,875             | 2,240     |
| OW    | ROH   | CHASIS UTILIZABLE |           |
| 1,995 | 1,575 | 4,450             | 14.6 Pies |

| WB    | OL    | CA                | OH        |
|-------|-------|-------------------|-----------|
| 3,870 | 6,740 | 3,315             | 2,240     |
| OW    | ROH   | CHASIS UTILIZABLE |           |
| 1,995 | 1,755 | 5,070             | 16.6 Pies |

Tambor, S.A.



GARANTÍA  
**4 AÑOS**  
130 MIL  
KILOMETROS



HINO

*SERIE 300*

**EURO 3**

TURBO INTERCOOLER

